

## MARMITE ELECT. AUTO. SERIE 900

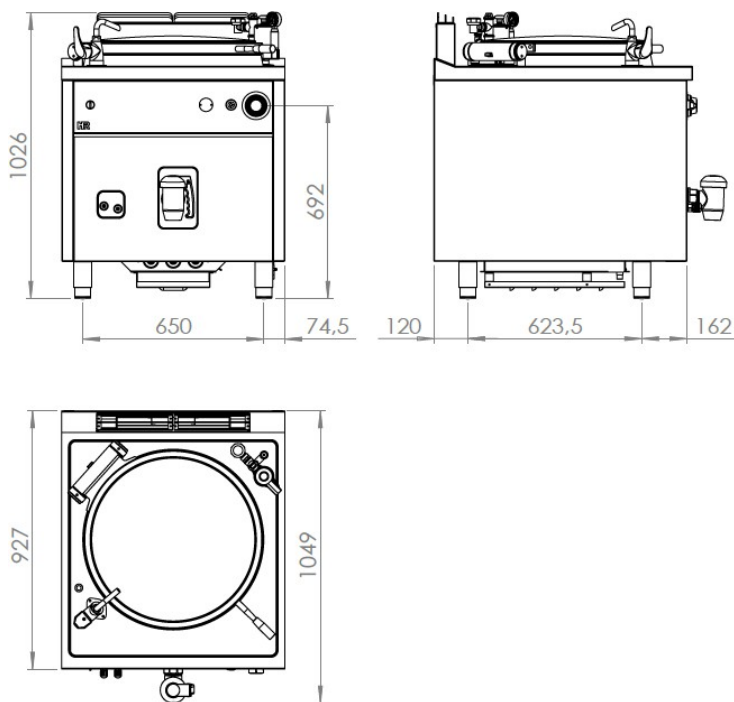

### CARACTÉRISTIQUES GÉNÉRALES

Marque	<b>FAINCA HR</b>
Famille	MARMITE
Modele	ME150L900EA
Matériau principal	Acero Inox. AISI-304
Dispositifs de commande	oui
Type de contrôle	COMMANDE
Type de chauffage	ELECTRIQUE-INDIRECT
Sélection du degré de température	Regulable
Capacité Cuba	150 L
Robinet de remplissage Cuba	oui
Chemise de contrôle de sécurité	oui
Revêtement de la soupape de décharge d'air	Automatique
Manchon de remplissage automatique	oui
Vanne de vidange manuelle	Base conique
Filtre à vide	oui



### DÉTAILS DE L' EMBALLAGE

Code EAN	8437006784269
Pcs standard par unité d'emballage / carton	1
Poids net (kg)	155
Poids brut (kg)	170
Pièces standard par palette	1

### DONNÉES TECHNIQUES

Certifications d'homologation	CE
Puissance maximale en gaz (kW)	16
Puissance de contrôle	Regulateur d'énergie
Thermostat de sécurité	SI
Allumage pilote	oui

### DIMENSIONS DE L'APPAREIL

Dimensions de l'appareil (hauteur, largeur, profondeur) (mm)	800x930x1025h
Mesures du produit emballé (mm)	860x1000x1170h