

MESAS

Manual de Instalación, Uso y Mantenimiento

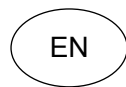

TABLES

Installation, Use and Maintenance Manual

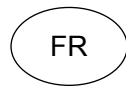

TABLES

Manuel d'Installation, d'Utilisation et Entretien



MANUAL DE INSTALACIÓN, USO Y MANTENIMIENTO

1. DESCRIPCIÓN DEL EQUIPO
2. ADVERTENCIAS
3. TRANSPORTE
4. INSTALACIÓN
 - 4.1. Montaje de bastidor
 - 4.2. Montaje de mesa sin estante
 - 4.3. Montaje de estante
5. MANTENIMIENTO
 - 5.1. General
 - 5.2. Limpieza
6. RECICLAJE
7. GARANTÍA

1. DESCRIPCIÓN DEL EQUIPO

Mesas fabricadas íntegramente en acero inoxidable AISI-304 18/10 con acabado satinado, peto trasero de 100 mm y canto frontal de 50 mm en punto redondo totalmente soldado.

Bastidor en acero plastificado con patas de tubo de 40x40 con taco regulable en altura mediante rosca oculta.

Montaje fácil y rápido mediante tornillería y posibilidad de incorporar opcionalmente un estante intermedio adicional (puede añadirse posteriormente).

2. ADVERTENCIAS

Lea este manual atentamente antes de comenzar la instalación.

Para realizar la instalación correctamente, tenga en cuenta las siguientes indicaciones:

- No alterar las placas de características o instrucciones colocadas por el fabricante.
- No quitar o modificar los elementos de seguridad.
- Utilizar solamente recambios suministrados o aprobados por el fabricante.
- Utilizar el equipo sólo para el propósito que ha sido diseñado.
- No debe ser manipulado por niños
- Realizar el mantenimiento solo por personal cualificado.

3. TRANSPORTE

- Realizar el desembalaje sobre un pavimento sólido, llano y estable.
- Retirar el embalaje y envoltorio evitando provocar golpes al equipo.
- Comprobar que no existen desperfectos en su equipo debido al transporte. En caso de desperfectos provocados durante el transporte se deberá tramitar la reclamación a la empresa de transportes dentro de las 24 horas siguientes a la recepción del equipo o material.

4. INSTALACIÓN

4.1 Montaje de bastidor

1. Colocar la encimera sobre una superficie lisa y limpia para evitar rallar la encimera.
2. Introducir el extremo de la pata en el bastidor. (Imagen 1)
3. Atornillar como se indica en el Detalle 1, utilizando tornillo y arandela.

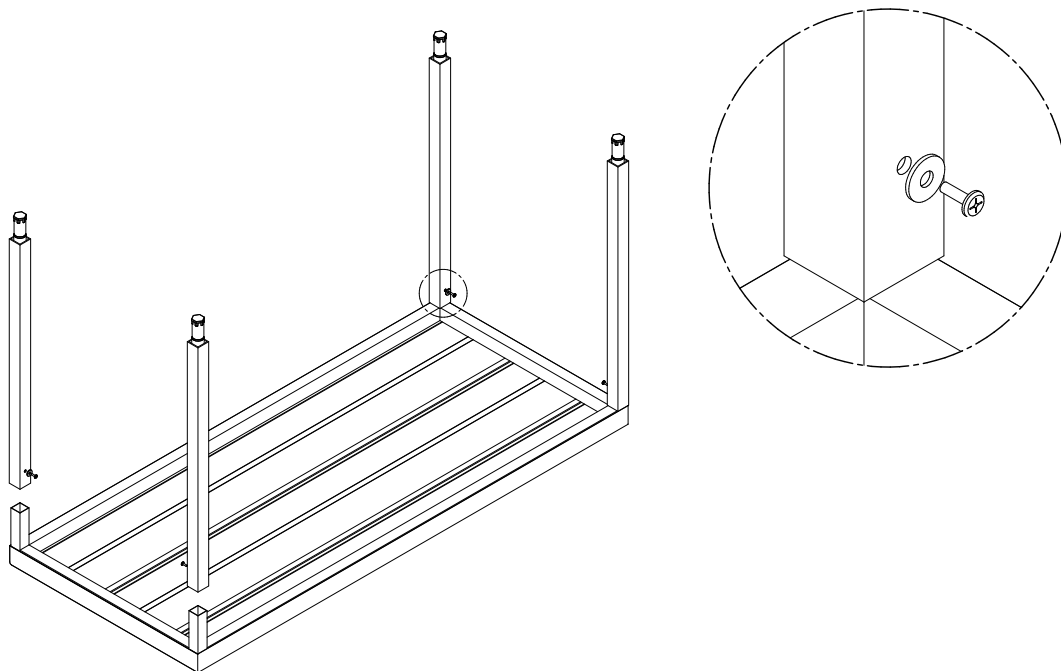

4.2 Montaje de mesa sin estante

1. Colocar 4 tornillos en el agujero inferior de la pata.
2. Situar el bastidor según la Figura 2, encajando el bastidor con los tornillos.
3. Apretar los tornillos una vez colocado el bastidor.

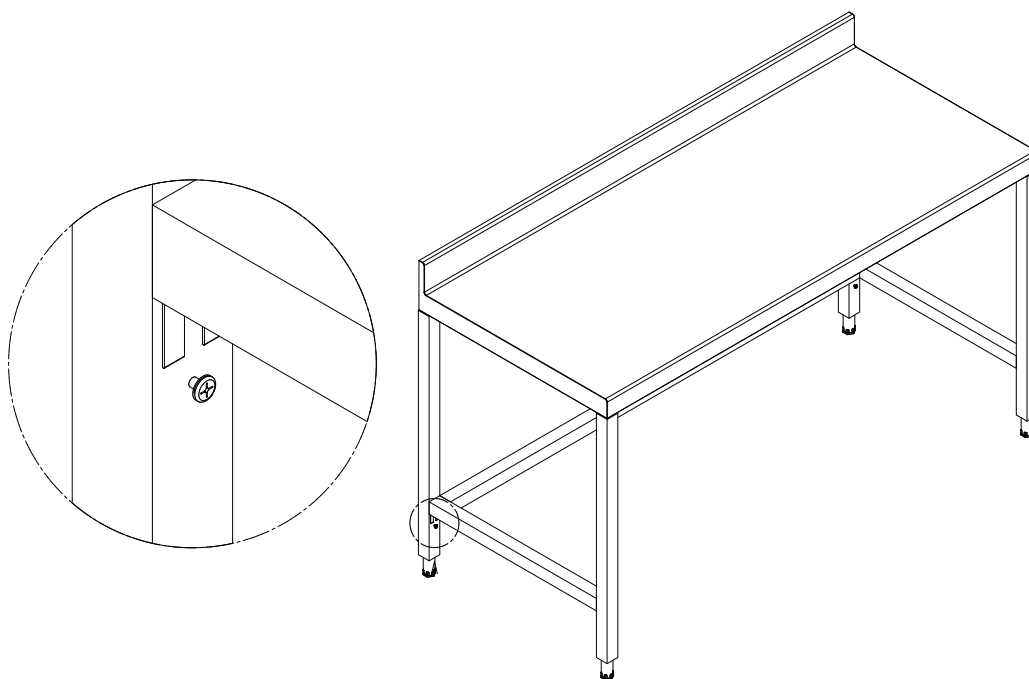

4.3 Montaje de estante

1. Colocar 4 tornillos en el agujero inferior de la pata.
2. Situar el bastidor según la Figura 2, encajando el estante con los tornillos.
3. Apretar los tornillos una vez colocado el estante.

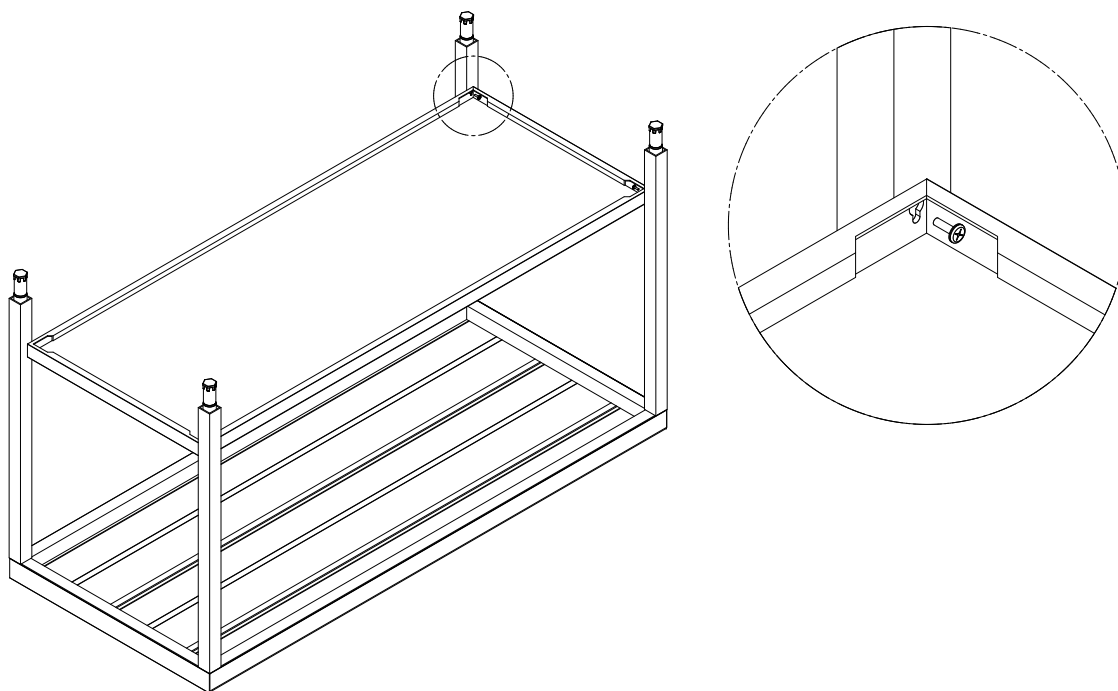

5. MANTENIMIENTO

5.1. General

Este equipo está diseñado para una máxima durabilidad con un mínimo mantenimiento. La duración dependerá en gran medida de un mantenimiento correcto según los procedimientos observados en el manual.

- Evitar absolutamente el uso de productos detergentes abrasivos o corrosivos, así como instrumentos como esponjas de acero, espátulas o rascadores metálicos.
- El ácido clorhídrico y otros compuestos químicos contienen cloro y pueden dañar el acero inoxidable.

5.2. Limpieza

Antes de un primer uso limpiar la parte exterior del fregadero, además de limpiar con productos sanitarios la superficie en contacto con la comida.

Al final del día:

- Limpiar la superficie con jabón o detergente no abrasivo. Utilizar una espátula de plástico en caso de tener que remover algún resto de comida pegado, o depósitos minerales.
- Aclarar con agua caliente para eliminar cualquier residuo de detergente.
- Limpiar el resto de la unidad con productos no abrasivos, y secar.

6. RECICLAJE

Al final de la vida útil del equipo, tendrá que ser desmontado para proceder al reciclaje de sus componentes.

Los diferentes componentes han sido seleccionados con el objetivo de obtener los mejores resultados en términos de protección del medio ambiente de acuerdo con la legislación vigente.

7. GARANTÍA

La garantía de Eratos cubre durante un año todo defecto de fabricación o vicio oculto del equipo. Consiste en la sustitución de la pieza o piezas defectuosas siempre que no sea debido a un uso, instalación o limpieza inadecuados según lo indicado en el manual.

INSTALLATION, USE AND MAINTENANCE MANUAL

1. *EQUIPMENT DESCRIPTION*
2. *WARNINGS*
3. *TRANSPORT*
4. *INSTALLATION*
 - 4.1. *Water connection*
 - 4.2. *Installation of sink frames.*
 - 4.3. *Installation of dishwasher sink frame*
5. *MAINTENANCE*
 - 5.1. *General*
 - 5.2. *Cleanness*
6. *RECYCLING*
7. *WARRANTY*

1. EQUIPMENT DESCRIPTION

Tables manufactured entirely of stainless steel AISI-304 18/10 with satin finish, countertop with 100 mm high backsplash and 50 mm rounded front edge utterly welded.

Plasticized steel frame with 40x40 tubular legs with height-adjustable legs by means of hidden screw.

Easy and quick to assemble by means of screws. Supplied with all the screws and accessories needed. Optional possibility of including an additional middle shelf (can be added later).

2. WARNINGS

Read this manual carefully before starting the installation.

To effect the installation correctly, take into account the following instructions:

- Do not alter the type plates or instructions attached by the manufacturer.
- Do not remove or alter the security elements.
- Only use spare parts supplied or approved by the manufacturer.
- Use only for the purpose it has been designed for.
- Children must not operate the equipment.
- Perform the maintenance only by qualified staff.

3. TRANSPORT

- Do not turn it upside down, but in case it is absolutely necessary, do it on the side indicated in the box.
- Unpack on solid, levelled and stable surface.
- Unpack and unwrap it avoiding hitting and thus damaging the equipment.
- Verify there are no defects due to transportation. In case of defects caused during transportation, a claim should be sent to the transportation company within the 24 hs subsequent to the equipment or material reception.

4. INSTALLATION

4.1 Installation of frames

1. Place the worktop on a smooth, clean surface to avoid scratching the worktop.
2. Insert the end of the leg into the frame.
3. Screw in as shown in detail, using screw and washer.

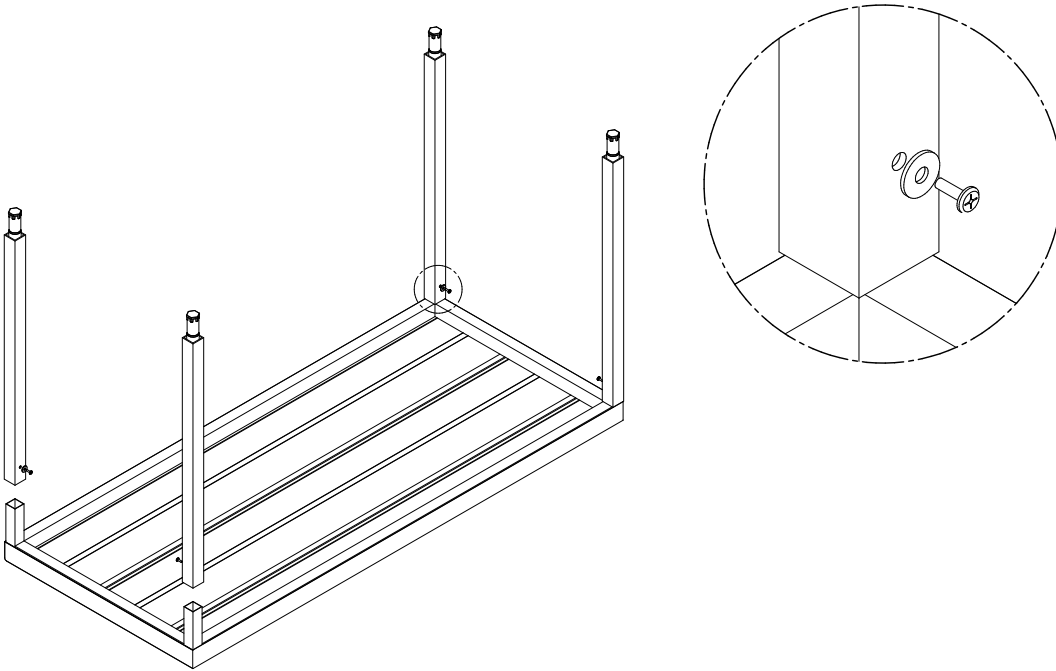

4.2 Table mounting without shelf

1. Place 4 screws in the lower hole of the leg.
2. Position the frame as shown in the picture, fitting the frame with the screws.
3. Tighten the screws once the frame is in place.

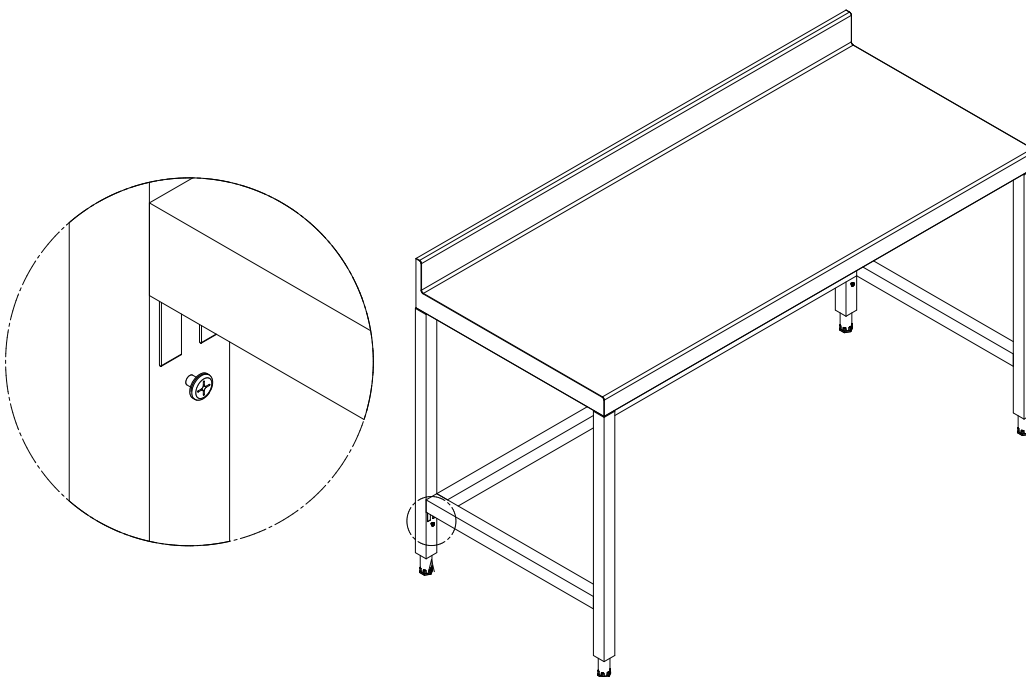

4.3 Installation of shelf

1. Place 4 screws in the lower hole of the leg.
2. Position the shelf as shown in the picture, fitting the frame with the screws.
3. Tighten the screws once the shelf is in place.

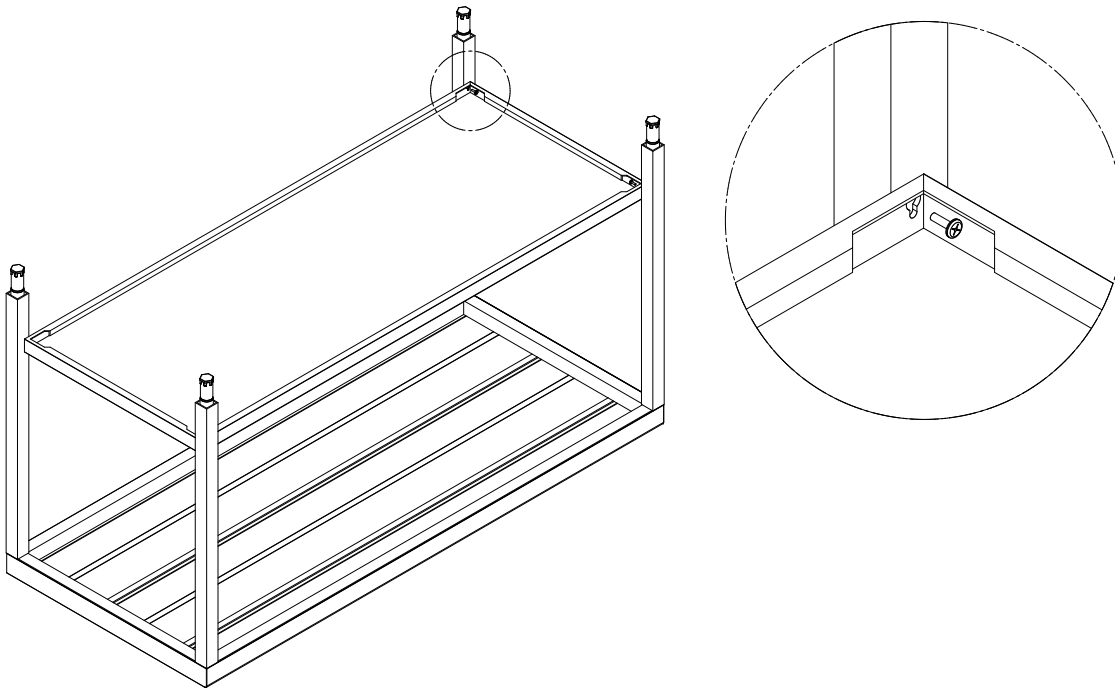

5. MAINTENANCE

5.1. General

This equipment has been designed for a maximum durability and high performance with minimum maintenance. The correct performance and duration of the equipment will depend largely on a proper maintenance according to the procedures described in this manual.

- Avoid absolutely all abrasive or corrosive detergents as well as instruments such as steel sponges, spatulas or metallic scrapers.
- The hydrochloric acid and other chemical compounds contain chlorine and might damage the stainless steel.

5.2. Cleanness

Before initial use, clean the outside of the sink as well as the surface in contact with the food using sanitary products.

At the end of the day:

- Clean the surface with soap or non- abrasive detergent. Use a plastic spatula in case of having to remove any stuck food scrap or mineral deposits.
- Rinse with hot water to eliminate any detergent residues.
- Clean the rest of the unit with non-abrasive products and dry.

6. RECYCLING

At the end of its working life, it will have to be disassembled to recycle its components.

The different components (electric pieces, rubber tubes, cable guides, etc.) have been selected with the objective of obtaining the best results in terms of the environment according to current laws.

7. WARRANTY

Eratos warranty covers all manufacturing defect or hidden fault of the equipment during a complete year. It consists of the substitution of the faulty piece/s only if it is not due to improper use, inadequate installation or cleaning different from what is stated in the manual.

MANUEL D'INSTALLATION, D'UTILISATION ET ENTRETIEN

1. DESCRIPTION DE L'EQUIPEMENT
2. MISES EN GARDE
3. TRANSPORT
4. INSTALLATION
 - 4.1. Montage du châssis
 - 4.2. Montage des tables sans étagère
 - 4.3. Montage de l'étagère
5. ENTRETIEN
 - 5.1. Général
 - 5.2. Nettoyage
6. RECYCLAGE
7. GARANTIE

1. DESCRIPTION DE L'EQUIPEMENT

Tables fabriqués intégralement en acier inoxydable AISI-304 18/8 avec finition satinée, dossier arrière de 100 mm et bord avant de 50 mm totalement soudée.

Chassis en acier plastifié avec. avec des pieds tubulaires de 40x40 avec taquet réglable en hauteur au moyen d'une vis cachée.

Montage facile et rapide (visserie fournie) et conçus pour intégrer éventuellement une étagère inférieure par la suite.

2. MISES EN GARDE

Lisez attentivement ce manuel avant de commencer l'installation.

Pour effectuer l'installation correctement, gardez à l'esprit les indications suivantes:

- Ne pas altérer les plaques de caractéristiques ni les instructions placées par le fabricant.
- Ne pas supprimer ou modifier les éléments de sécurité.
- N'utilisez que des pièces de rechange fournies ou approuvées par le fabricant.
- Utiliser l'équipement uniquement dans le but pour lequel il a été conçu.
- Ne doit pas être manipulé par des enfants.
- Effectuer l'entretien uniquement par du personnel qualifié.

3. TRANSPORT

- Effectuer le déballage sur un revêtement solide, plat et stable.
- Retirer les emballages en évitant de provoquer des chocs sur l'équipement.
- Vérifier qu'il n'y a pas de dommages sur votre équipement en raison du transport. En cas de dommages causés pendant le transport, la réclamation devra être transmise à l'entreprise de transport dans les 24 heures suivant la réception de l'équipement ou du matériel.

4. INSTALLATION

4.1 Montage du châssis

1. Placer le plan de travail sur une surface lisse et propre pour éviter de rayer le plan de travail
2. Introduire l'extrémité du pied dans le châssis.
3. Visser comme indiqué sur le gros plan, en utilisant vis et rondelle.

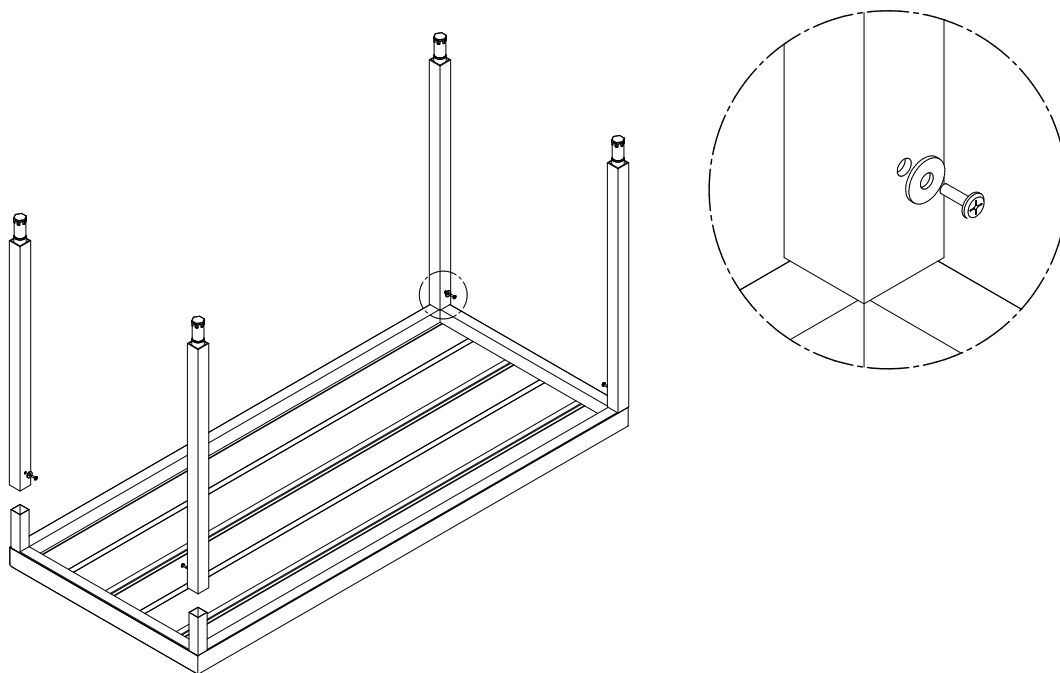

4.2 Montage des tables sans étagère

1. Placer 4 vis dans le trou inférieur du pied.
2. Positionner le châssis selon la Image, en ajustant le châssis avec les vis.
3. Serrer les vis une fois le châssis placé.

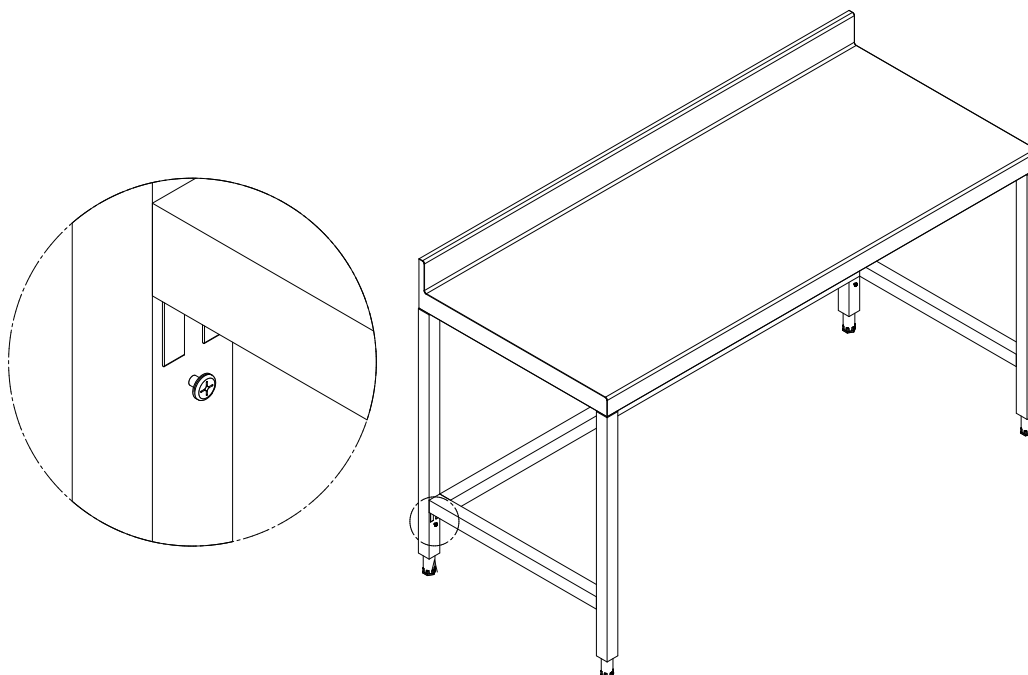

4.3 Montage de l'étagère

1. Placer l'étagère en position pour visser (Image 1).
2. Positionner le châssis selon la Image, en ajustant l'étagère avec les vis.
3. Visser l'étagère selon le gros plan.

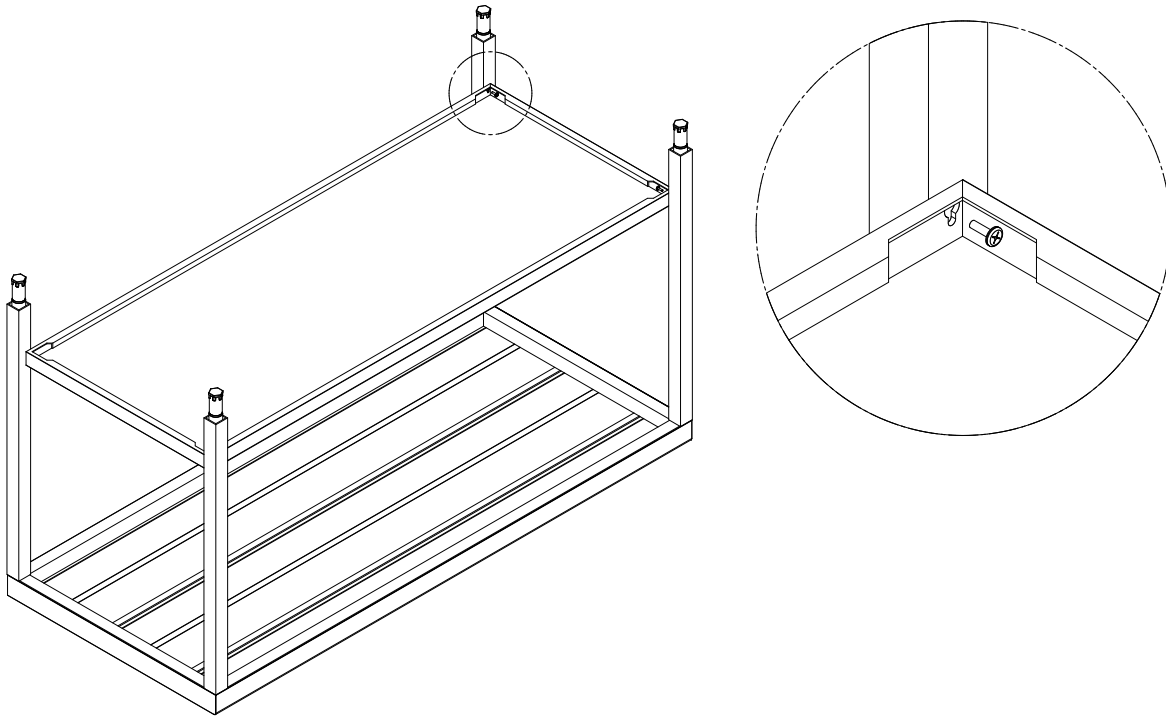

5. ENTRETIEN

5.1. Général

Cet équipement est conçu pour une durabilité avec un entretien minimum. La durée dépendront dans une large mesure d'un entretien correct selon les procédures observées dans le manuel.

- Évitez absolument l'utilisation de produits détergents abrasifs ou corrosifs ainsi que d'instruments tels que des éponges en acier, des spatules ou des grattoirs métalliques.
- L'acide chlorhydrique et d'autres composants chimiques contiennent du chlore et peuvent endommager l'acier inoxydable.

5.2. Nettoyage

Avant la première utilisation nettoyer la partie extérieure en plus de nettoyer avec des produits sanitaires la partie intérieure.

À la fin de la journée:

- Nettoyer la surface avec du savon ou du détergent non abrasif. Utiliser une spatule en plastique dans le cas où il soit nécessaire de retirer tout reste de nourriture ou de dépôts minéraux collés.
- Rincer à l'eau chaude pour éliminer tout résidu de détergent.
- Nettoyer le reste de l'équipement avec des produits non abrasifs et sécher.

6. RECYCLAGE

A la fin de la vie utile de l'équipement il devra être démonté pour procéder au recyclage de ses composants.

Les différents composants ont été sélectionnés dans le but d'obtenir les meilleurs résultats en termes de protection de l'environnement conformément à la législation en vigueur.

7. GARANTIE

La garantie d'Eratos couvre pendant un an tout défaut de fabrication ou vice caché de l'équipement. Elle consiste en un remplacement de la pièce ou des pièces défectueuses à condition que cela ne soit pas dû à une utilisation, une installation ou un nettoyage inappropriés comme indiqué sur le manuel.



Manufacturas Inoxidables ERATOS S.L.
Ctra. Nac. 331 Km. 80,500 Málaga-Córdoba
14900. Lucena. (Córdoba)
Tel: 0034 957 513 274
Fax: 0034 957 514 635

info@eratos.es

www.eratos.es